



hetpaleis

Betreft afspraken voor de productie INVISIBLE

Beste,

Hierbij vindt u de technische fiche voor Invisible:

Aankomst techniekers: **Zaterdag 28 april 2018 om 9:00**

Kabinet K / **hetpaleis** komt met 2 techniekers, graag ook 2 mensen van jullie ter beschikking.

Opbouwtijd 4 u

Afbouwtijd 1,5u

Aankomst spelers (7 + 1) : Zaterdag 28 april, 3u voor aanvang

Aanvang voorstelling : Zaterdag 28 april om 17:00

Graag de gevraagde maaltijden voorzien na afloop van de voorstelling.

De voorstelling duurt ongeveer 55 minuten.

Er is geen pauze voorzien en laatkomers kunnen de zaal niet meer betreden.

Indien u nog vragen mocht hebben, kan u steeds Barbara De Wit contacteren op onderstaand nummer.

Bij voorbaat dank voor de vlotte medewerking,

Erik Moonen
Projectleider
+32 494 645 642
erik.moonen@hetpaleis.be

Barbara De Wit
Toneelmeester
+32 485 49 07 80
barbara.dewit@hetpaleis.be

INVISIBLE

TECHNISCHE FICHE

1. DECOR :

Het decor bestaat uit een grote hoeveelheid schapenwol, een 7m lange, 5m hoge driehoekige constructie (uitvergrote Finse ruiter). Deze constructie wordt getakeld om ze te kunnen monteren. Dit kan via elektrische trekken indien aanwezig, of via een handtakel die we zelf meebrengen.

Verder staat er een met warm water gevuld zinken bad bovenop een waterabsorberend oppervlak.

Wij vragen :

- Een speelvlak van 12m x 10m.
- Een zwarte balletvloer (graag op voorhand uitgelegd)

Wij brengen mee :

- 5 m³ schapenwol
- Zinken bad
- Staal en houtconstructie

2. AFSTOPPING :

Zijzwart met zwart fond achteraan.

3. LICHT :

Wij brengen mee:

- Eigen lichttafel (Grand MA)
- 1 x 2,5 KW HMI
- Kleurenfilters 711 en 709

Wij vragen:

Op de vloer:

- 10 x Par CP-62
- Hazer

In de kap

- 20 x Par CP-62
- 8 x Par CP-61
- 9 x 1KW PC met flappen
- 2 x 5 KW

Zaalbrug

- Algemeen Front
- 1 x 2 KW Profiel

4. GELUID

Wij brengen mee:

- Computer met Ableton Live
- Eigen mengtafel MIDAS M32R (tenzij jullie zelf een M32 of X32 met 32ch IO-kaart hebben)
- Een gepowerde Mackie-set achteraan de scène
- 1 kleine speaker die we in het decor verwerken

Wij vragen:

- Een degelijk Full Range systeem L + R + C + Sub, alles apart aan te sturen
- 2 monitors op scène, 2 monitors gevlogen boven de scène allemaal apart aan te sturen
- Extra monitor die kan gevlogen worden boven het publiek
- Analoge multi X in – 12 out
- Een plek voor de geluidsman in de zaal liefst niet onder het balkon

In bijlage vind je een plan hoe de speakers opgesteld en geprikt worden.

5. VOORZIENINGEN :

- 4 aparte loges, waarvan 1 groepsloge voor 4
- Toilet en douches
- Koffie, thee en water
- Vers fruit, noten en versnaperingen
- Als er twee voorstellingen op één dag gepland staan, zou het fijn zijn dat de kostuums in de droogkast kunnen gedroogd worden.

6. VEILIGHEID :

- Alles is conform de veiligheidsvoorschriften.
- Er wordt open vuur gemaakt met speciale brandpasta.
Die brandpasta wordt zuinig aangebracht op een schedel en brandt ongeveer 60 seconden.
- De voorstelling begint met een minuut Black-out

7. AFSPRAKEN :

We zouden het zinken bad net voor de voorstelling met warm water moeten kunnen vullen, graag voorzien dat er ongeveer 25 liter lauw-warm water ter beschikking is.

Gelieve parkeerplaats voor een vrachtwagen en een mini-busje te voorzien.

8. CATERING :

De organisator zorgt voor 10 warme maaltijden waarvan twee veganistische en één iemand die geen vis eet.

9. INLICHTINGEN :

Barbara De Wit
Toneelmeester
+32 494 645 642
barbara.dewit@hetpaleis.be

Erik Moonen
Projectleider
+32 494 645 642
erik.moonen@hetpaleis.be

Vriendelijke groeten vanwege de hele ploeg van Kabinet K en **hetpaleis**.

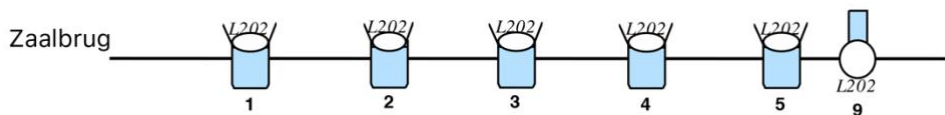
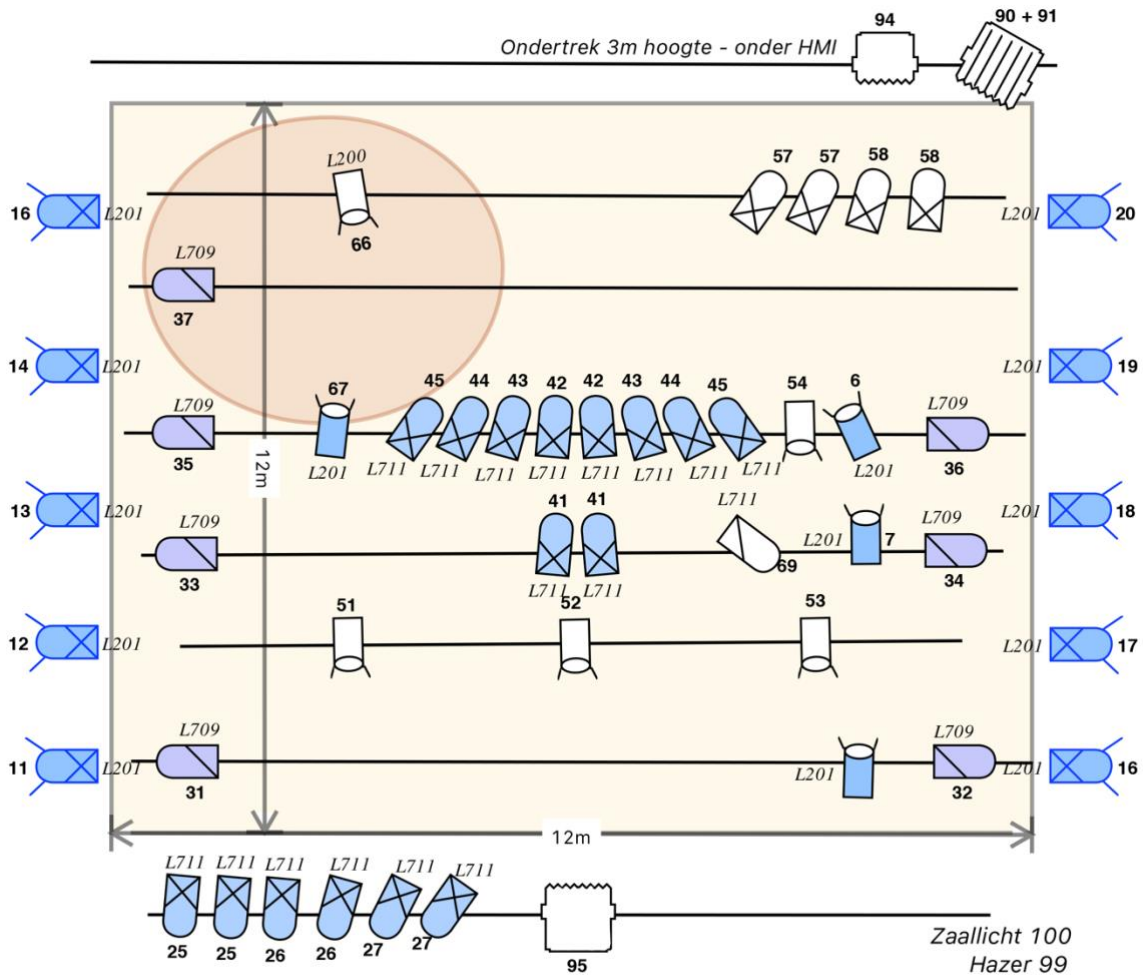

INVISIBLE
HETPALEIS & Kabinet K
 februari 2018

Legende	Par CP61		PC 1KW		HMI 2,5KW	
	Par CP62		Vloerstatief		5KW	
	Profiel 1KW					



STACKED
FLOWN

